

Gasturbinen Generator Aggregat GPB300D

Gasturbine Generator Set GPB300D

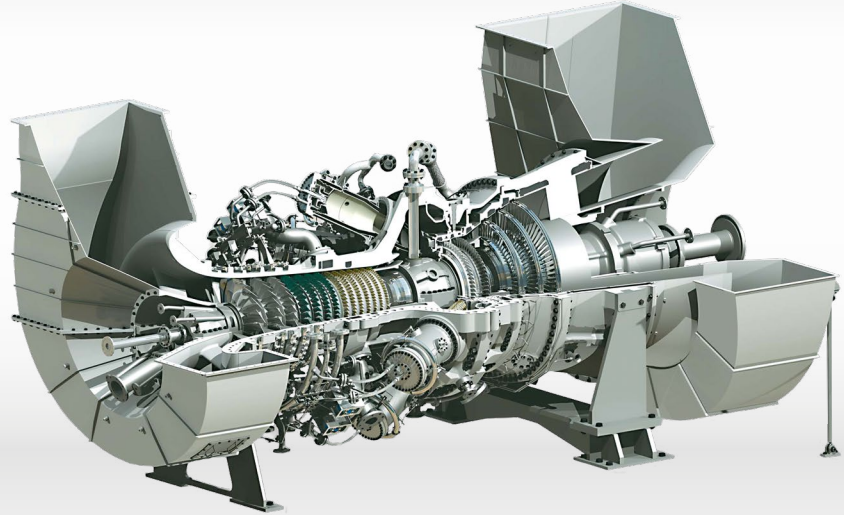

GPB300D

L30A

Elektrische Leistung <i>Electrical power</i>	34.300 kW <i>34,300 kW</i>
Brennstoffverbrauch <i>Fuel input</i>	75.100 kW <i>75,100 kW</i>
Wirkungsgrad elektrisch <i>Electrical efficiency</i>	40,3 % <i>40.3 %</i>
Abgasmassenstrom <i>Exhaust gas mass flow</i>	92,0 kg/s <i>92.0 kg/s</i>
Abgastemperatur <i>Exhaust gas temperature</i>	502 °C <i>502 °C</i>
Generatorspannung <i>Generator voltage</i>	10,5 kV <i>10.5 kV</i>
Sattdampfleistung bei 8 bar(g) <i>Steam mass flow 8 bar(g) saturated</i>	55,0 t/h <i>55.0 t/h</i>
Brennstoff <i>Fuel type</i>	Erdgas <i>Natural Gas</i>
Emissionen <i>Emissions</i>	NO _x : 15 ppm (9 ppm) CO: 50 ppm

Leistungen unter ISO Bedingungen ohne Druckverluste an der Generator Klemme.
Performance under ISO conditions w/o duct losses at Generator Terminal.

Diagramme: unter Standardbedingungen
Diagrams: at standard conditions

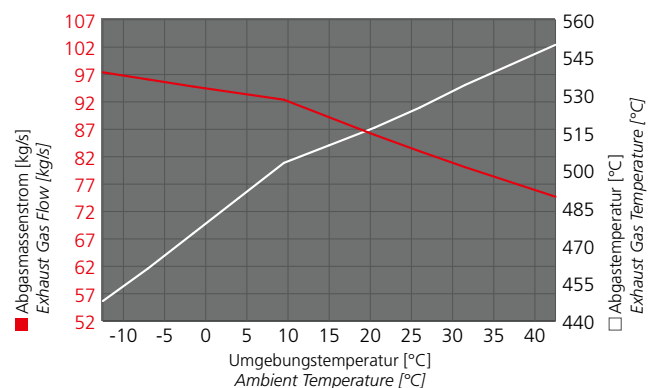
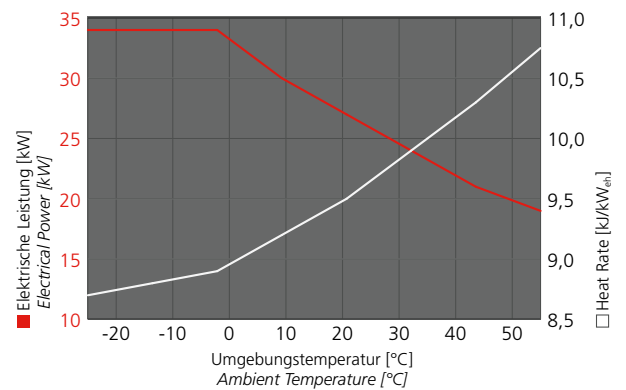

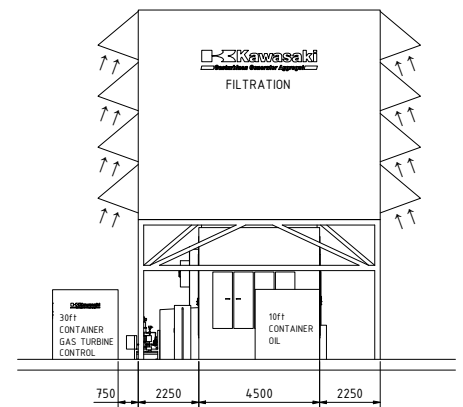
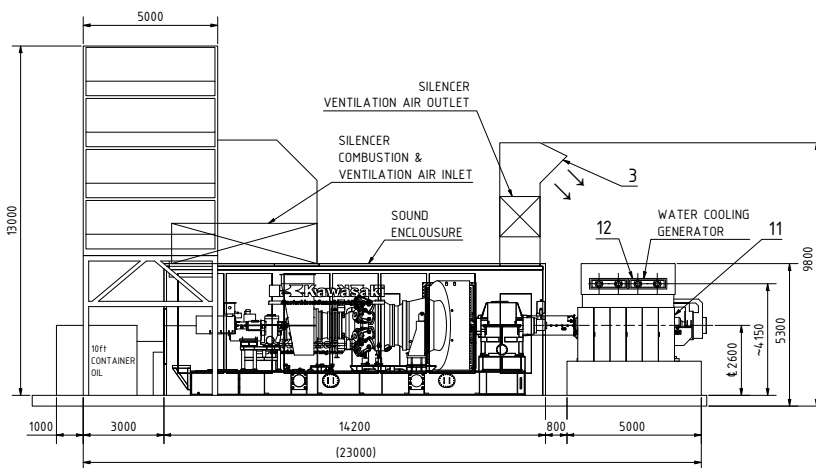
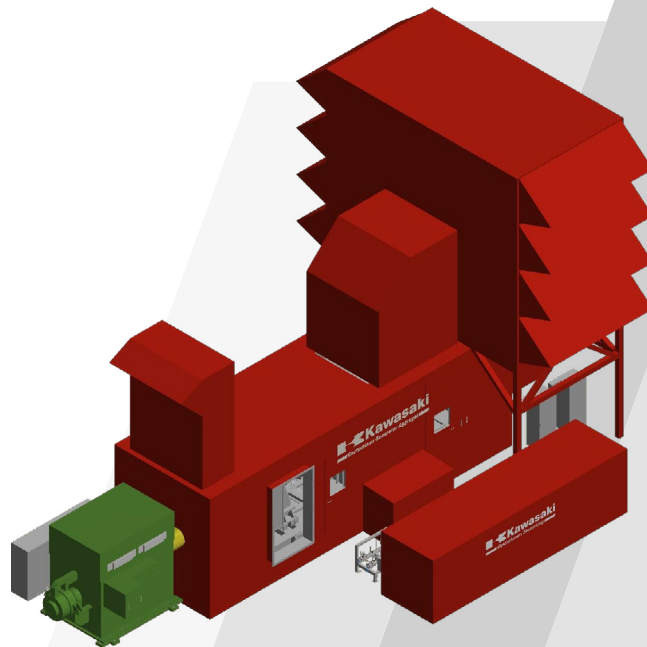

Kawasaki Gas Turbine Europe GmbH (KGE) ist eine Tochtergesellschaft der Kawasaki Heavy Industries Ltd. mit Hauptsitz in Bad Homburg v.d.H., nahe Frankfurt a.M. Von Bad Homburg v.d.H. aus wird das gesamte Europageschäft betreut und gesteuert.

KGE bietet ihren Kunden eine komplette und kundenspezifische Palette von Produkten und Dienstleistungen aus einer Hand. Kompetent und zuverlässig: KGE plant, produziert, installiert und wartet Gasturbinen Generator Aggregate. Über 140 solcher Gasturbinen Generator Aggregate im Kraft-Wärme-Kopplungs-Prozess wurden schon in Europa installiert und über 7.800 weltweit. Die Leistungen reichen von 1.800 kW_e bis 34.000 kW_e bzw. von 3.700 kW_{th} bis 75.000 kW_{th}.

Aktuell hat KGE seine Produktpalette um die beiden hoch-effizienten Gasmotoren KG-18-V mit 7,8 MWe und einem Wirkungsgrad von 49,5 % und dem Gasmotor KG-12-V mit 5,2 MWe und gleichem Wirkungsgrad erweitert.

Kawasaki Gas Turbine Europe GmbH (KGE) is an affiliated company of Kawasaki Heavy Industries Ltd. With its headquarters in Bad Homburg v.d.H. in the vicinity of Frankfurt am Main, KGE is focused on the gas turbine business throughout Europe.

KGE provides a complete and comprehensive range of products and services from one single source. Based on deep industry expertise and experience KGE plans, produces, installs and maintains Gas Turbine Generator Sets, mainly as cogeneration units. With performances ranging from 1,800 kW_e to 34,000 kW_e and 3,700 kW_{th} to 75,000 kW_{th}, over 140 of such units are already installed throughout Europe and over 7,800 worldwide.

Currently KGE has extended its product range with the high efficient Gas Engines KG-18-V with 7.8 MWe and an incomparable efficiency of 49.5 % and the KG-12-V with 5.2 MWe and same efficiency!

Kontakt / Contact

Kawasaki Gas Turbine Europe GmbH
Nehringstraße 15 · 61352 Bad Homburg, Germany

Phone: +49 (0) 6172 / 7363-0 · Fax: +49 (0) 6172 / 7363-55
E-Mail: info@kge-gmbh.com · www.kawasaki-gasturbine.de